

备注

请严格确认图纸及要求; 产品完成后出现更改, 所产生的费用, 本公司不承担任何责任. 未经本公司批准严禁以任何形式复制或使用图纸.

日期

客户确认

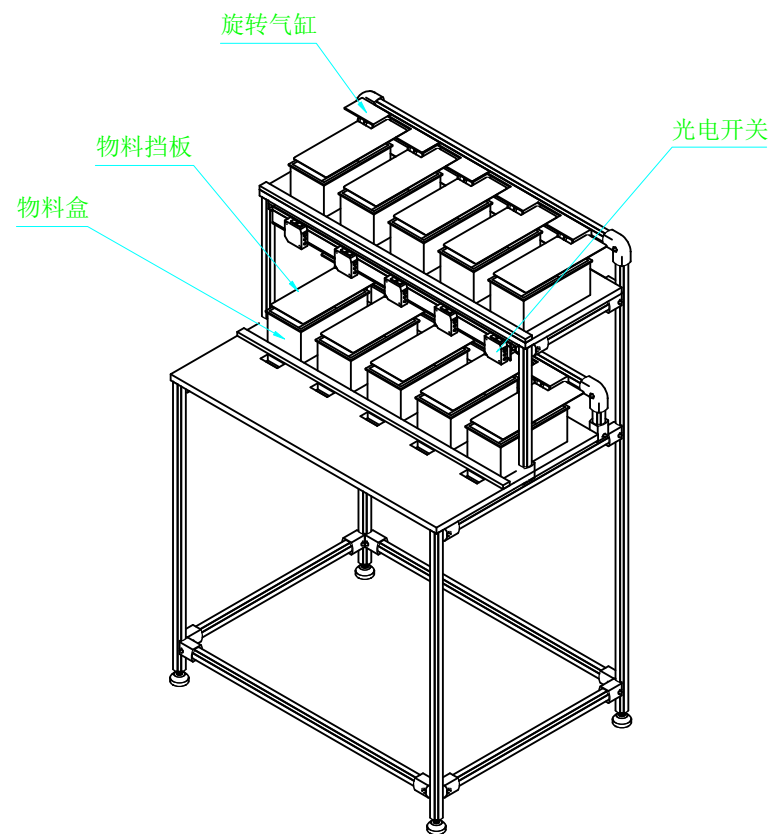
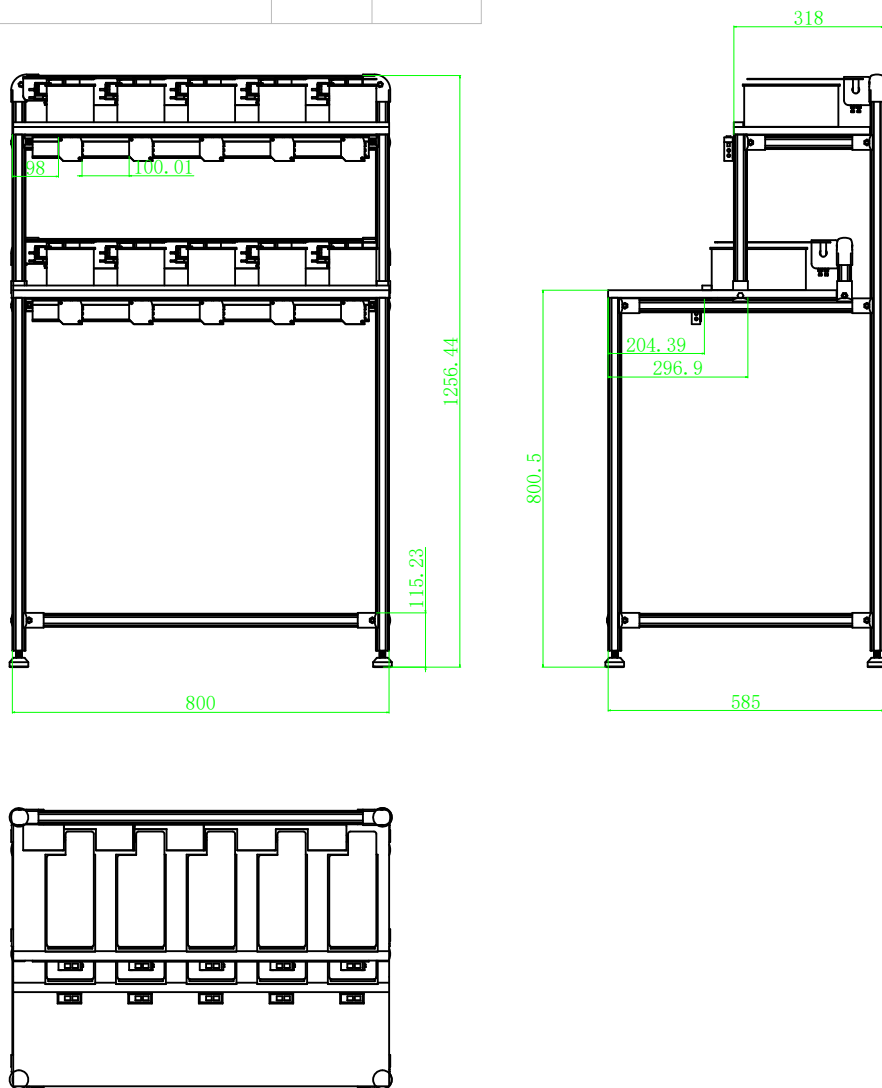

- 1: 主体由三代铝合金精益管及其配件搭建。
- 2: 台面板采用16.5密度板贴耐磨皮。
- 3: 底部采用三代专用防滑地脚。

						名称: 防错工作台		编号:	
标记	处数	分区	更改文件号	签名	年月日	材质/规格: $\varnothing 28 \times 1.7$		客户	迪亚道场
设计		标准化			2022/6/2	表面处理: 氧化喷砂			
核对		工艺		壁厚	T=1.7	阶段标记	重量	比例	
审核		单位	mm	数量	1台				
批准		版次	A0			共 张 第 张			

宁波迪亚工业
设备有限公司